

DEUTSCHLAND-POKAL

AUSTRAGUNGSMODUS / SPIELREIHENFOLGE (16 Teams)

VORRUNDE

Pooleinteilung: Erfolgt durch den DTTB-Jugendausschuss.

Tischeinteilung: Alle Spiele werden an 1½ Tischen ausgetragen, d.h. 2 Spiele teilen sich abwechselnd den 3. Tisch.

A1		
1.		
2.		
3.		
4.		

A2		
1.		
2.		
3.		
4.		

B1		
1.		
2.		
3.		
4.		

B2		
1.		
2.		
3.		
4.		

1.DG	9:00
2.DG	11:00
3.DG	13:30

1+2+3	1-4	2-3
1+2+3	1-3	2-4
1+2+3	1-2	3-4

5+6+7	1-4	2-3
5+6+7	1-3	2-4
5+6+7	1-2	3-4

9+10+11	1-4	2-3
9+10+11	1-3	2-4
9+10+11	1-2	3-4

4+8+12	1-4	2-3
4+8+12	1-3	2-4
4+8+12	1-2	3-4

ZWISCHENRUNDE

Auslosung: Zu Beginn der Zwischenrunde wird durch Los entschieden, nach welcher Variante X oder Y gespielt wird.

Tischeinteilung: Alle Mannschaftsspiele werden an 2 Tischen ausgetragen.

Spielfrei:
 1. und 2. von A1 und A2 ⇒ kommen direkt in die Endrunde I
 3. und 4. von B1 und B2 ⇒ kommen direkt in die Endrunde II

		Tische	Variante X	Variante Y
15:30	Z1	1+2	4. A2 - 1. B1	4. A2 - 1. B2
	Z2	3+4	3. A1 - 2. B2	3. A1 - 2. B1
	Z3	9+10	3. A2 - 2. B1	3. A2 - 2. B2
	Z4	11+12	4. A1 - 1. B2	4. A1 - 1. B1

ENDRUNDE I (Platz 1 - 8)

Tischeinteilung: Die Spiele werden an 1½ Tischen ausgetragen.

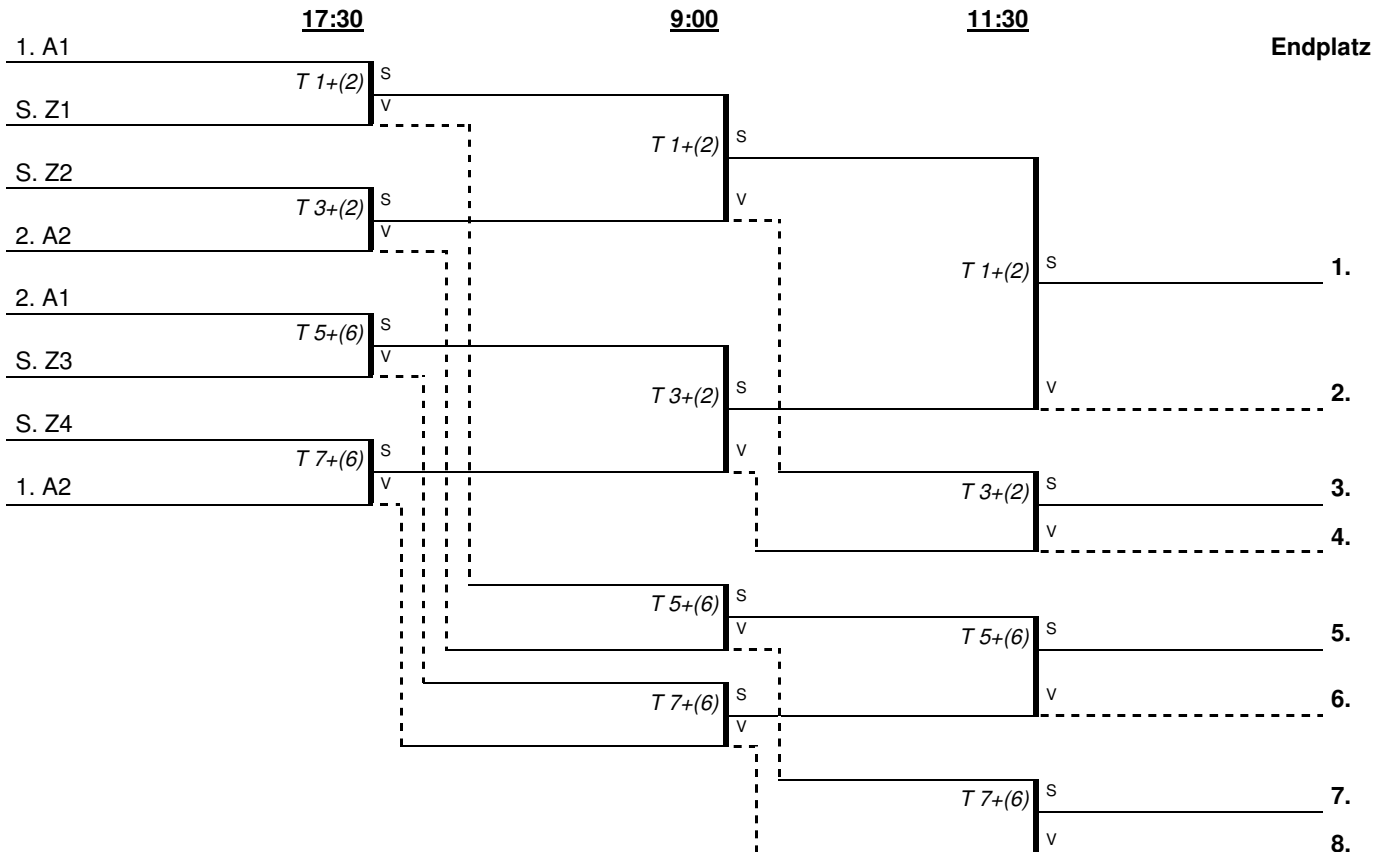

ENDRUNDE II (Platz 9 - 16)

Setzung: Je nach ausgespielter Zwischenrunde-Variante X oder Y ergeben sich die Spiele des 1. Durchganges.

Tischeinteilung: Die Spiele werden an 1 ½ Tischen ausgetragen.

